

拓竹 H2S

快速入门指南

使用本产品前，请仔细阅读本指南

- 安全提示：1. 请勿在打印机安装完成前通电
2. 打印机较重，需要 2 人及以上搬运

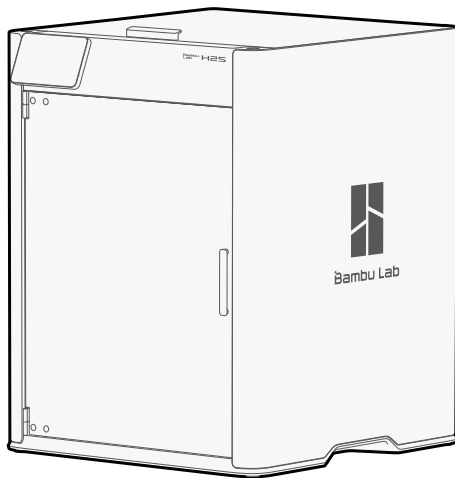



视频指南

扫描二维码观看详细的视频指南，助您快速上手。

bambulab.com/h2s-quick-start



下载 Bambu Handy 和 Bambu Studio

扫描二维码下载 Bambu Handy 或访问下方地址下载 Bambu Studio。您可以在手机端或电脑端远程控制您的打印机并实时观察打印进程。

bambulab.cn/download



探索更多精美模型

扫描二维码访问 MakerWorld 模型社区，探索海量免费模型，借助 MakerLab 创意工具和创客宝库配件，快速落地模型创意。

makerworld.com.cn



寻求帮助

扫描二维码访问帮助中心、联系技术支持、获取更多实用教程。

bambulab.cn/support

使用前须知



为了确保安全和最佳性能，请注意以下指南：

- 打印机的实际工作电压必须与产品规格要求的电压保持一致，以免损坏设备，造成安全风险。可以查看电源插座旁的标签了解具体电压要求。更多信息请参见“技术参数”章节。
- 需定期维护打印机，以确保内部精密机构能正常工作。具体维护要求请见“定期维护”章节。
- 推荐使用拓竹官方耗材获得最佳打印效果。我们已基于本产品的特性，对拓竹官方耗材进行了兼容性、安全性和稳定性的严格测试，能带来最佳打印效果。

打印机部件介绍

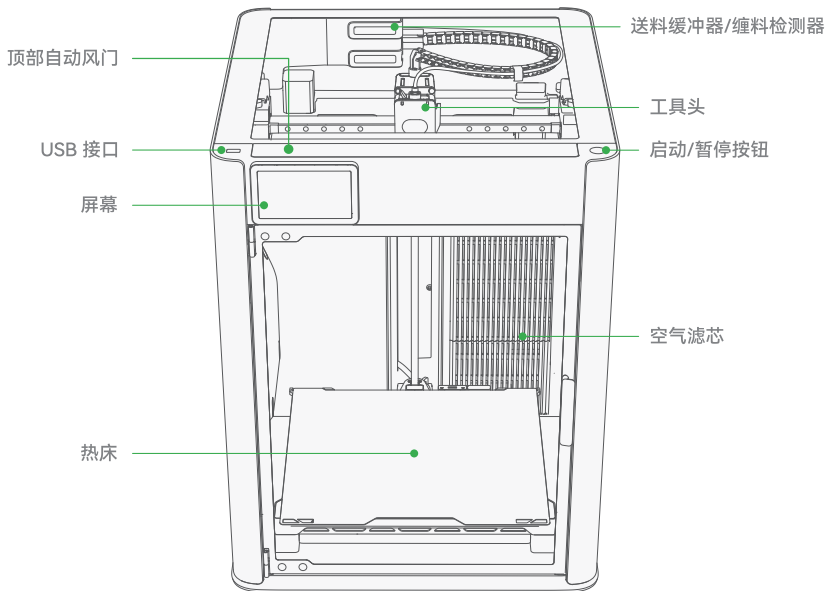

打印机部件介绍

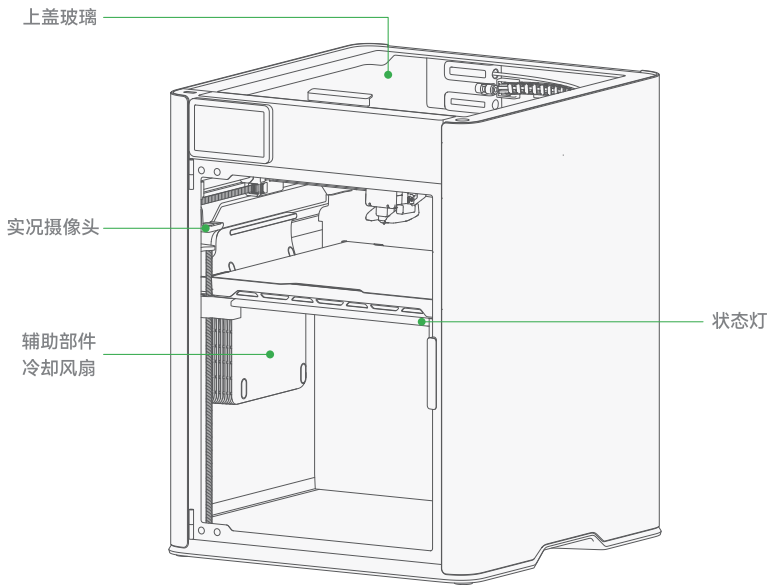

打印机部件介绍

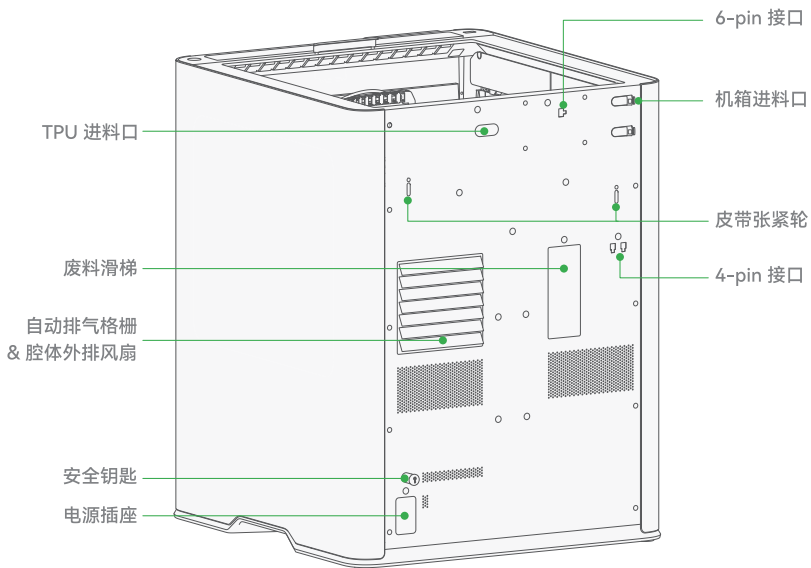

工具头部件介绍

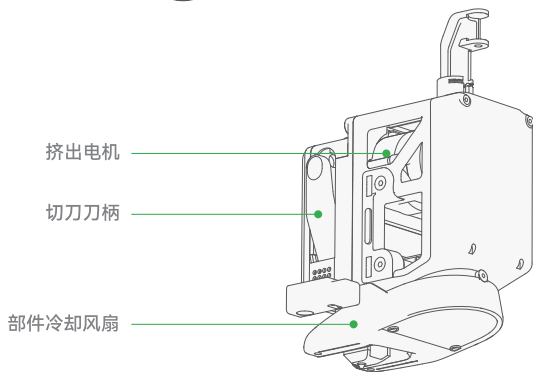
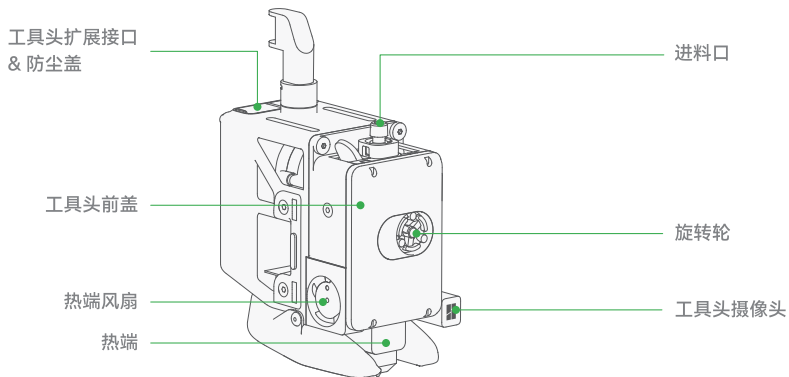

配件清单



料盘支架



工具头切刀



擦嘴块



喷嘴擦拭组件



电源线



通针



内六角扳手 H1.5
内六角扳手 H2.0



铁氟龙料管



安全钥匙

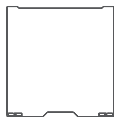

打印板
(已预装在热床上)



刮刀刀片



润滑脂 & 润滑油

移除包装 建议保留所有包装材料和螺丝。如需运输打印机，原包装可以最大程度避免运输损坏。

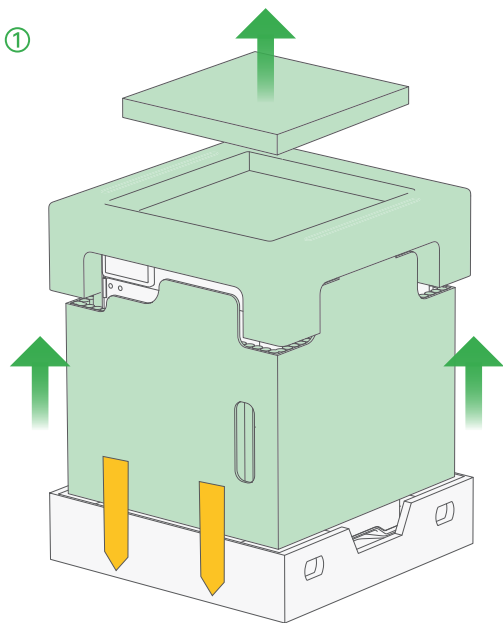

取出配件盒，移除周围的纸板、泡棉、贴纸等材料。

移除包装

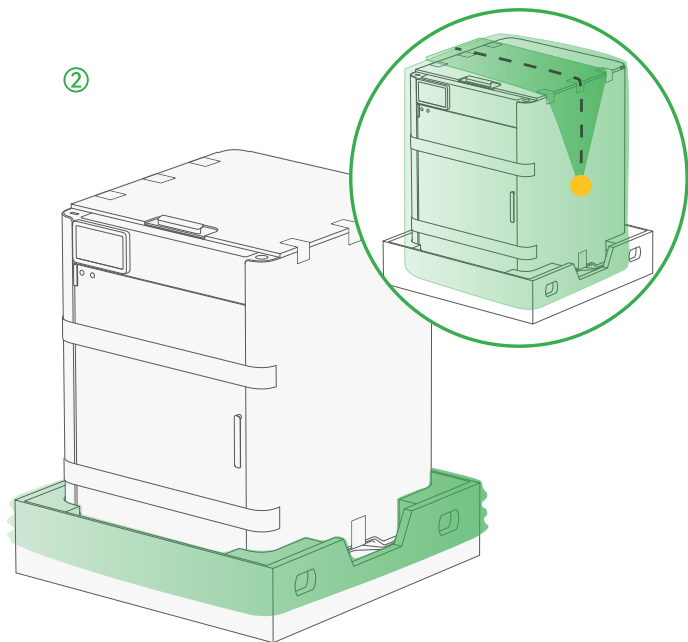

撕开防潮袋提手贴纸和防潮袋顶部的开口。将防潮袋拉至底部，套在底部纸箱的四角。

移除包装

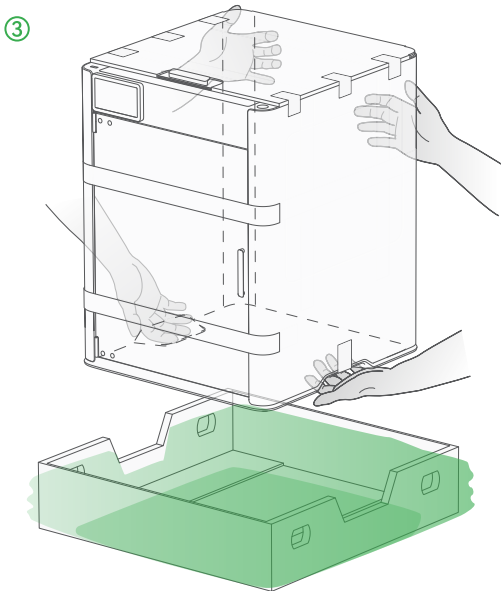

如图所示，保持底部纸箱不动，两人合力将打印机抬出，使其与底部纸箱、防潮袋分离，并将打印机放在稳定平面上。

移除包装

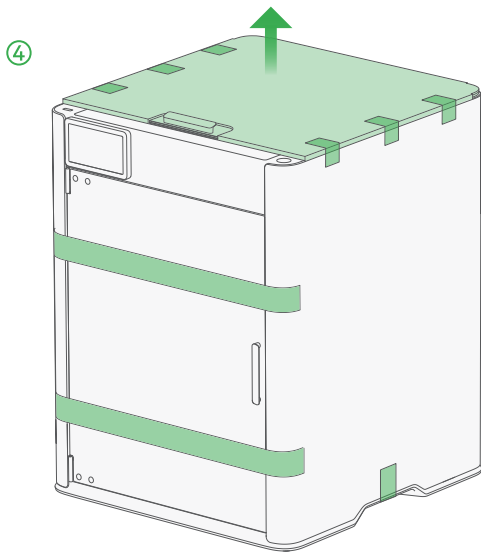

移除周围胶带等包装材料后，取上盖玻璃并放置在一旁。

解锁热床

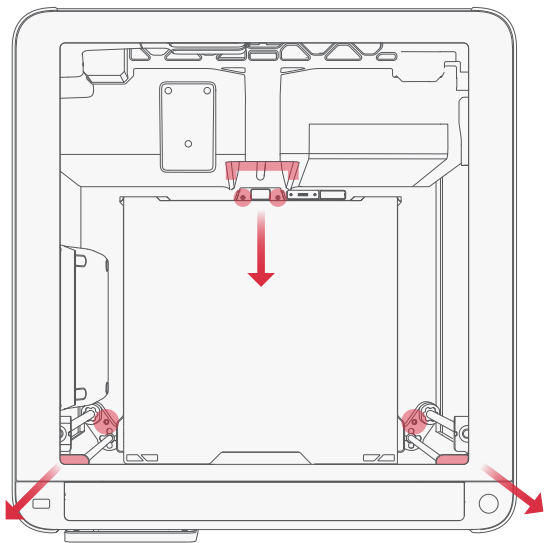

使用 H2.0 扳手拧下 4 颗红色标记的热床固定螺丝，并移除红色标记的丝杆固定泡棉，解锁热床。

等待后续校准完成后再取出热床底部的泡棉。

解锁工具头

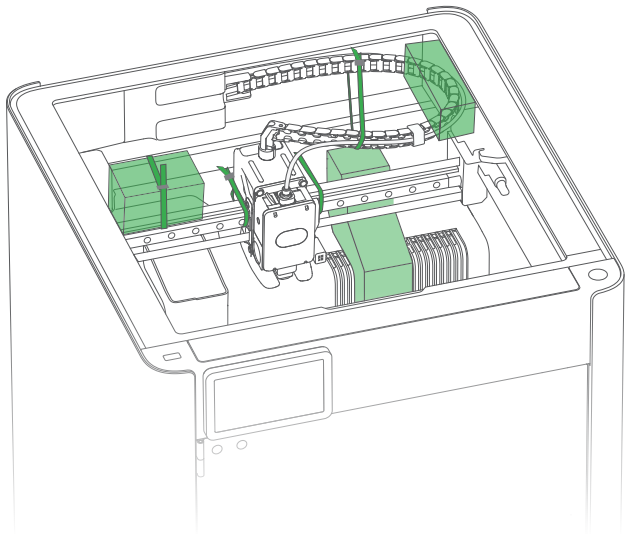

- ① 剪断并移除所有扎带。
- ② 取出电源线包装盒。然后，向前门方向拉动工具头，移除绿色标记的泡棉。
- ③ 移除机箱内所有标记需要移除的泡棉和胶带。

安装料盘支架

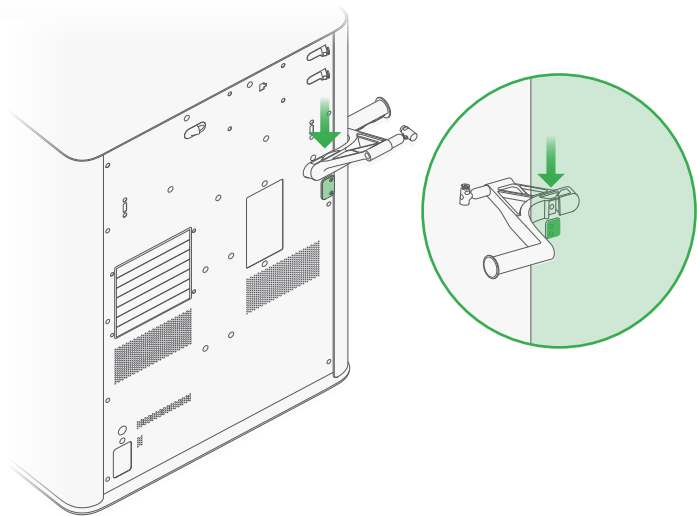

从配件盒中取出料盘支架，以图示方向将料盘支架滑入底座。

外挂料盘进料

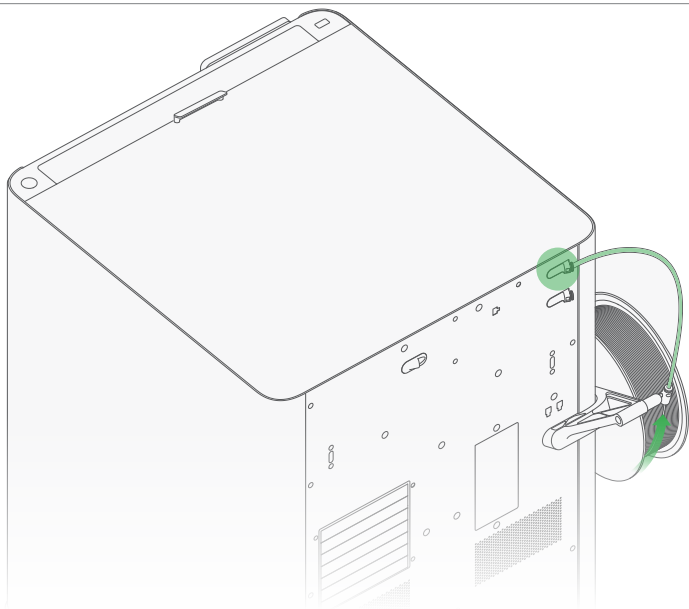

将铁氟龙料管一端连接到料盘支架上的气动接头，另一端插入打印机背面的进料口，然后向前推动铁氟龙料管，直到无法再推动。接下来，将耗材插入铁氟龙料管中，并继续推动，直到耗材完全进入挤出机，无法继续推动为止。

安装安全钥匙

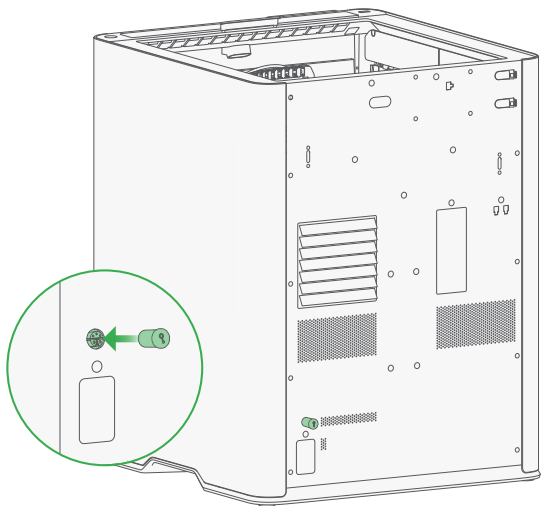

取出背板上的安全钥匙，将其插入至电源插座上方的安装孔。

请勿跳过此步骤，否则打印机无法通电开机。

插入电源线并通电

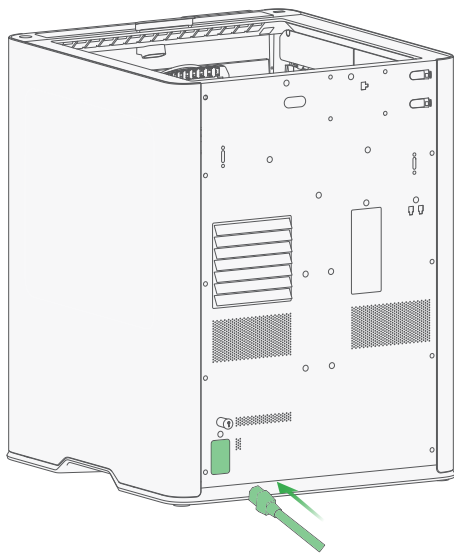

将电源线插入打印机背面的电源插座，然后打开电源开关。

绑定打印机 - Bambu Handy

1. 扫码（右图）下载 Bambu Handy 手机应用，注册您的 Bambu Lab 账号并登录。
2. 根据打印机屏幕指令操作，直到屏幕显示二维码。
3. 用 Bambu Handy 手机应用扫描打印机屏幕上的二维码，将打印机与您的账户绑定。

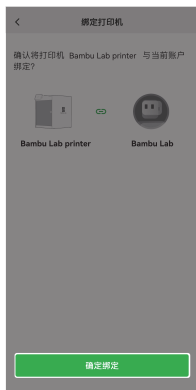

4. 根据屏幕上的指引完成打印机的首次校准。校准过程中出现振动和噪音属正常现象。

***在校准未完成之前, 请勿取出热床底下的泡沫。**

绑定打印机 - Bambu Studio



1. 将打印机和电脑连接至相同的无线网络，请勿连接至开启了设备隔离的访客网络。



2. 访问下方链接，下载并安装 Bambu Studio。注册并登录您的拓竹账户。
bambulab.cn/zh-cn/download/studio

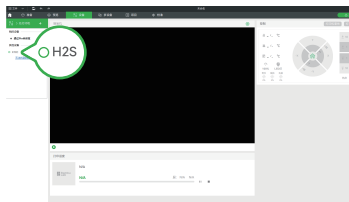

3. 点击设备页面的“+”，Bambu Studio 能够自动发现同一网络下的打印机，点击您的打印机即可将其绑定至账户。



点击  - 打印文件，选择一个您想要打印的模型。

* 打印机标配的纹理 PEI 打印板对脏污比较敏感，如用手触摸过打印板，残留油脂可能会影响其粘附力，建议先用热水和洗洁精清洗打印板，确保打印板能提供最佳粘附力。

打印完成后的注意事项



请等打印板充分冷却，再取下打印件。

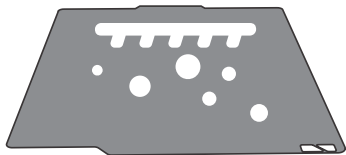

请使用热水和洗洁精定期清洁打印板，以保持最佳粘附力。

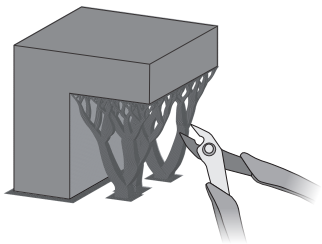

如打印件包含支撑，请在取下打印件后尽快拆除支撑，以免其受潮变得难以拆除。

定期维护

3D 打印机由复杂的机械结构和众多运动部件组成，为了确保其能稳定运行，获得高质量的打印结果，需要定期进行维护和保养。

金属运动部件：

- 定期润滑丝杆、光杆、导轨、惰轮和挤出轮组件，以防止生锈。
- 可以使用润滑油对导轨、光杆和惰轮进行润滑，而丝杆和挤出轮组件则应使用润滑脂。

易耗品：

- 塑料或橡胶部件、切刀刀片，定期检查是否出现老化（包括变形）和磨损等情况。
- 必要时应进行更换，例如硅胶擦嘴和铁氟龙料管。

其他部件：

- 检查摄像头、风扇和耗材传感器是否有碎屑或灰尘堆积。
- 定期清洁风扇；用无纺布蘸取无水酒精或异丙醇轻轻擦拭摄像头，确保最佳清晰度。



bambulab.com/support/maintenance

访问官方 Wiki “定期维护建议”专栏，获取更多内容。

技术参数

| 参数项 | | 参数 |
|----------|------------------|--|
| 技术 | | 熔融沉积型 |
| 机身 | 打印尺寸 (长 * 宽 * 高) | 340*320*340 mm ³ |
| | 框架 | 铝材和钢材 |
| | 外壳 | 塑胶和玻璃 |
| 物理大小 | 外形尺寸 | 492*514*626 mm ³ |
| | 净重 | 30 kg |
| 工具头 | 挤出机齿轮 | 硬化钢 |
| | 喷嘴 | 硬化钢 |
| | 喷嘴最高温度 | 350 °C |
| | 标配喷嘴直径 | 0.4 mm |
| | 支持喷嘴直径 | 0.2 mm、0.4 mm、0.6 mm、0.8 mm |
| | 工具头切刀 | 内置 |
| | 耗材直径 | 1.75 mm |
| 热床 | 挤出电机 | 拓竹高精度永磁同步伺服电机 |
| | 打印板材质 | 弹性打印钢板 |
| | 标配打印板类型 | 纹理 PEI 打印板 |
| | 支持打印板类型 | 纹理 PEI 打印板、光面 PEI 打印板 |
| 热床支持最高温度 | 120 °C | |
| 速度 | 工具头最大移动速度 | 1000 mm/s |
| | 工具头最大移动加速度 | 20,000 mm/s ² |
| | 热端最大流速 | 40 mm ³ /s (测试参数 单层外墙的 250 mm 圆形模型 拓竹 ABS 280 °C 打印温度) |
| 腔温控制 | 主动腔温控制 | 支持 |
| | 最高可控腔温 | 65 °C |
| 空气净化 | 初效过滤器等级 | G3 |
| | HEPA 滤网等级 | H12 |
| | 活性炭滤芯类型 | 椰壳活性炭 |
| | VOC 过滤 | 出色 |
| | 颗粒物过滤 | 支持 |
| 冷却 | 部件冷却风扇 | 闭环控制 |
| | 热端风扇 | 闭环控制 |

技术参数

| | | |
|--------|--|---|
| 冷却 | 主控板风扇 | 闭环控制 |
| | 腔体外排风扇 | 闭环控制 |
| | 腔体加热循环风扇 | 闭环控制 |
| | 辅助部件冷却风扇 | 闭环控制 |
| 支持耗材类型 | PLA、PETG、TPU、PVA、BVOH、ABS、ASA、PC、PA、PET； 碳纤 / 玻纤增强 PLA、PETG、PA、PET、PC、ABS、ASA、PPA、PPS、PPS | |
| 传感器 | 实况摄像头 | 内置；1920*1080 |
| | 工具头摄像头 | 内置；1600*1200 |
| | 开门检测 | 支持 |
| | 断料检测 | 支持 |
| | 缠料检测 | 支持 |
| | 耗材用量及余料检测 | 配合 AMS 使用时支持 |
| 电源要求 | 断电续打 | 支持 |
| | 电压 | 100-120 VAC / 200-240 VAC, 50/60 Hz |
| | 最大功率 * | 2050 W@220 V / 1170 W@110 V |
| 工作温度 | | 10 °C -30 °C |
| 电子元件 | 显示屏 | 5 英寸 1280*720 触摸屏 |
| | 存储 | 内置 8 GB EMMC, 支持外挂 U 盘 |
| | 操作界面 | 触摸屏、手机端 App、电脑端应用 |
| | 运动控制器 | 双核 Cortex-M4 处理器 & 单核 Cortex-M7 处理器 |
| | 应用处理器 | 四核 1.5 GHz ARM A7 处理器 |
| | 神经网络处理单元 | 2 TOPS |
| 软件 | 切片软件 | Bambu Studio 支持其他可导出标准 G 代码的第三方切片软件，如 SuperSlicer, PrusaSlicer 和 Cura, 但部分智能功能可能不支持。 |
| | 切片软件可支持操作系统 | MacOS、Windows、Linux |
| 网络连接 | 以太网 | 不支持 |
| | 无线网络 | Wi-Fi |
| | 物理网络开关 | 不支持 |

技术参数

| | | |
|-------|-------------------|--|
| 网络连接 | 可拆卸网卡 | 不支持 |
| | 802.1X 认证 | 不支持 |
| Wi-Fi | 工作频率 | 2412-2472 MHz (CE/FCC), 2400-2483.5 MHz (SRRC) 5150-5850 MHz |
| | Wi-Fi 发射功率 (EIRP) | 2.4 GHz: <23 dBm (FCC); <20 dBm (CE/SRRC/MIC) 5 GHz Band1/2: <23 dBm (FCC/CE/SRRC/MIC) 5 GHz Band3: <30 dBm (CE); <24 dBm (FCC) 5 GHz Band4: <23 dBm (FCC/SRRC); <14 dBm (CE) |
| | Wi-Fi 协议 | IEEE 802.11 a/b/g/n |

* 为了确保快速加热热床至所需温度，打印机会维持最大功率约 3 分钟。

技术支持

如需获取服务，请使用以下任一方式与我们联系：

方式 1：通过 Bambu Handy 联系在线技术支持（工作日 9:00 - 21:00，法定节假日 9:00 - 18:00）。

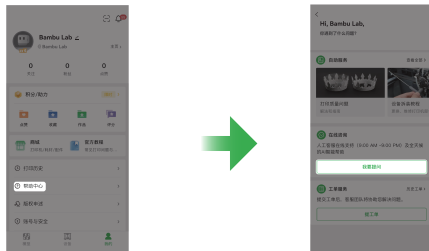

方式 2：在 Bambu Handy 的帮助中心提交工单。

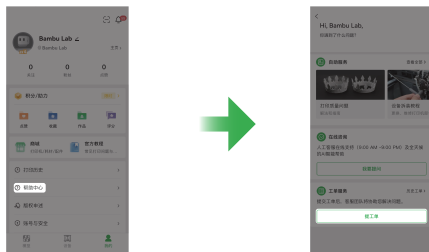

方式 3：拨打服务热线 400-680-0166（工作日 9:00 - 12:30 & 14:00 - 18:00）。

您也可以访问 Bambu Lab 官方 Wiki，查阅更多
机器使用和维护教程。
wiki.bambulab.com/zh/home





Bambu Lab

祝您打印愉快!

www.bambulab.cn